



# REFRESH, UPGRADE, PERFORM

Tile production line improvements

## PH – SPEED PACK

SACMI for optimized productivity

Unité hydraulique amélioré avec nouveau concept de filtrage et de refroidissement.



Enhanced output

---

### VOS AVANTAGES

- Augmentation de la vitesse de production de la machine
- Meilleure dissipation thermique
- Optimisation du filtrage d'huile



# REFRESH, UPGRADE, PERFORM

Tile production line improvements

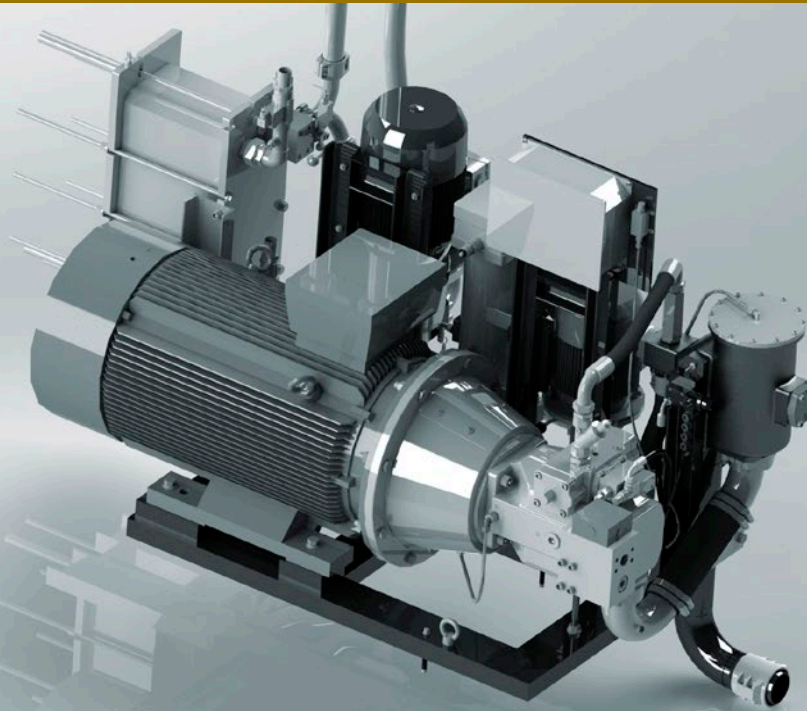

## PH – SPEED PACK

### Caractéristiques techniques

La nouvelle unité de contrôle s'adresse à tous les clients qui souhaitent augmenter les performances de leur presse mais également à tous ceux qui veulent simplement changer l'unité standard avec une plus performante et avec de multiples avantages. En plus du moteur principal amélioré, le kit est équipé d'une pompe de flux dédiée au filtrage avec une unité de 6 microns, et une dédiée au système de refroidissement indépendant au moment.

Une version 4.0 est également disponible avec un compteur capable d'établir l'état d'usure de la pompe qui, avec le kit "OIL CARE", permet un contrôle prédictif complet de la machine.

