



REFRESH, UPGRADE, PERFORM

Tile production line improvements

PH – SPEED PACK

SACMI for optimized productivity

Centralina idraulica potenziata completa di filtraggio e raffreddamento di nuova concezione.



Enhanced output

VANTAGGI

- Aumento della velocità di produzione della macchina
- Migliore dissipazione del calore
- Ottimizzazione del filtraggio olio



REFRESH, UPGRADE, PERFORM

Tile production line improvements

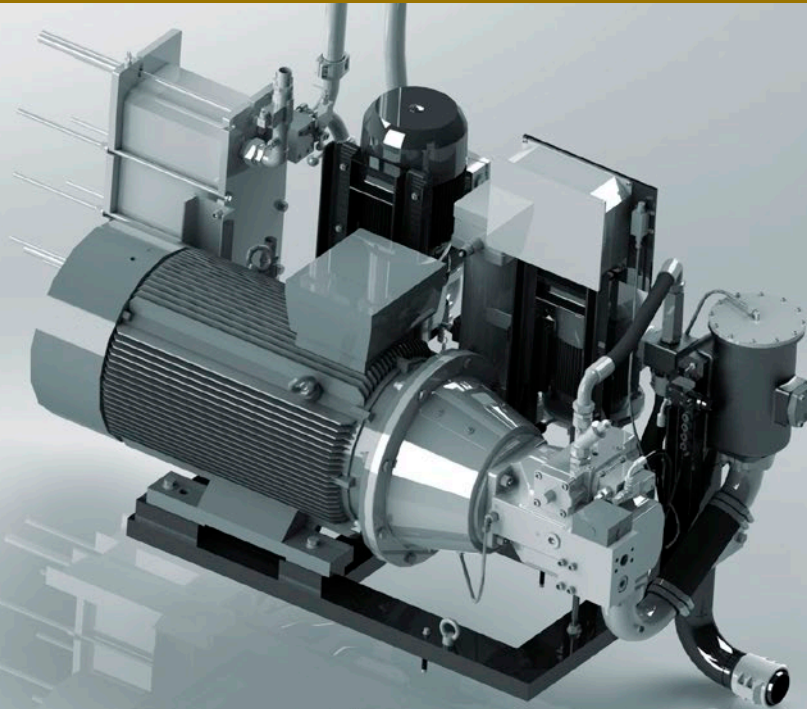

PH - SPEED PACK

Scheda tecnica

La nuova centralina si rivolge a tutti quei clienti che vogliono aumentare le prestazioni della propria pressa ma anche a tutti quelli che, semplicemente, desiderano cambiare l'unità standard con una più performante e dai molteplici vantaggi. Oltre al motore principale potenziato, il kit è dotato di una pompa di flussaggio dedicata al filtraggio con una unità da 6 micron, e di una dedicata al sistema di raffreddamento ora indipendente. È inoltre disponibile una versione 4.0 dotata di misuratore in grado di stabilire lo stato di usura della pompa che, unitamente al kit "OIL CARE" consente un completo controllo predittivo della macchina.

